



PROCESSO SELETIVO IFSP CONCOMITANTE E SUBSEQUENTE

INSTRUÇÕES GERAIS

1. As orientações apresentadas neste Caderno de Provas e demais avisos e instruções feitos pelos organizadores são complementares ao Edital IFSP Nº 211/2025 e retificações posteriores.
2. A prova objetiva terá, no máximo, **3 (três) horas de duração**, incluído o tempo destinado à transcrição na Folha de Respostas, único documento válido para correções, que não será substituído devido a quaisquer erros ou danos causados pela pessoa candidata.
3. Após entregar o Caderno de Provas, a pessoa candidata deverá se retirar imediatamente do local, não sendo autorizada nem mesmo a utilização de banheiro e bebedouro.
4. As 3 (três) últimas pessoas candidatas de cada sala somente poderão entregar o Caderno de Provas e retirar-se do local, simultaneamente, após assinatura da ata de encerramento das provas.
5. Confira seus dados pessoais na **Folha de Respostas da Prova Objetiva**, em especial seu nome e o número do documento de identificação, cadastrado no ato de inscrição.
6. É responsabilidade da pessoa candidata conferir se a informação na capa desse Caderno (tipo 1, ou tipo 2) é a mesma da Folha de Respostas da Prova Objetiva. Caso esteja diferente, o candidato deverá solicitar ao aplicador as providências cabíveis.
7. Marque a Folha de Respostas somente com caneta esferográfica de tinta azul ou preta, sob pena de impossibilidade de correções, processamento de resultados, atribuições de pontos ou anulações.
8. Entregue ao aplicador a sua Folha de Respostas, imprescindivelmente, ao término de realização.
9. Este Caderno contém:
30 QUESTÕES DE MÚLTIPLA ESCOLHA, DA PROVA OBJETIVA, assim distribuídas:
 - Língua Portuguesa: 15 questões (numeradas de 01 a 15);
 - Matemática: 15 questões (numeradas de 16 a 30).Cada questão apresenta **5 alternativas, de (a) a (e)**. Faça uma leitura atenta e responda a cada uma das questões.
10. A pessoa candidata poderá levar o Caderno de Provas e o rascunho do gabarito da prova objetiva somente após o período de sigilo.
11. Agora, confira o seu Caderno de Provas e solicite ao aplicador as providências cabíveis, impreterivelmente, **durante os primeiros 10 (dez) minutos** do início da prova, caso o Caderno esteja: • incompleto em relação à distribuição de questões e composição de provas; e/ou • com algum defeito que impossibilite a conclusão das provas. Boa Prova!

ATENÇÃO: FOLHA DE RESPOSTAS SEM ASSINATURA NÃO TEM VALIDADE.

A Folha de Respostas não deve ser dobrada, amassada ou rasurada.

Nome da pessoa candidata
Por favor, abra somente quando autorizada.



O GABARITO E O CADERNO DE PROVAS SERÃO DIVULGADOS NO ENDEREÇO ELETRÔNICO:
concurso.fundacaocefetminas.org.br

LÍNGUA PORTUGUESA

AS QUESTÕES DE 01 A 11 SE REFEREM AO TEXTO A SEGUIR.

Você implica com algumas comidas?

Tudo bem, vamos conversar

Anna Virginia Balloussier

Fala sério, tem algumas comidas que apenas não rolam para você. E elas nunca são sorvete, chocolate, lasanha. Quase sempre, o que provoca uma reação de "eca!" são aquelas que os adultos mais querem que as crianças comam: um pouco de espinafre, um punhado de beterraba, aquela carniinha de fígado...

Se você se identificou aqui, saiba que não está só. Basta lembrar daquela cena em que Riley, a garotinha da animação "Divertidamente", tem sentimentos de nojo e depois raiva quando o pai tenta enfiar um aviãozinho com brócolis na sua boca.

Quer dizer que esse vegetal verde é ruim mesmo, ainda que os mais velhos repitam a mesma ladainha de que ele faz bem para a saúde? Claro que não!

Se você der uma chance, a nutricionista Beatriz Bortoletto, a Bia, vai te convencer a provar receitas com ingredientes que talvez você rejeite de cara. Ela desenvolveu um método divertido para conversar com seus pequenos pacientes sobre a importância de comer bem, e isso não quer dizer apenas ingerir mais vegetais e legumes.

Significa abandonar hábitos que fazem mal ao nosso corpo, como se empanturrar de doces e alimentos ultraprocessados – aqueles que têm uma lista de ingredientes enorme com nomes difíceis de entender, como "glutamato monossódico".

Isso acontece justamente porque eles não são naturais, e sim aditivos químicos fabricados pela indústria. Sabe aquele suco de maçã que não tem maçã coisa nenhuma? É disso que a gente está falando aqui.

A profissão da Bia é ser tipo um detetive da comida. O nutricionista estuda os alimentos para entender o que cada um faz dentro da gente. Qual ajuda a crescer, qual nos protege de doenças e qual dá energia para correr no recreio, por exemplo.

Disponível em: <https://www1.folha.uol.com.br/folhinha/2026/03/voce-implica-com-algumas-comidas-tudo-bem-vamos-conversar.shtml>. Acesso em: 05 maio 2026. Adaptado.

QUESTÃO 01

Considerando-se a leitura do texto, é correto afirmar que a ideia principal que a nutricionista Bia quer passar aos seus pacientes é

- a) entender que vegetais verdes são ruins e que existem outros alimentos que podem substituí-los.
- b) consumir alimentos ultraprocessados, por serem saborosos, deve fazer parte da dieta, pois são irresistíveis e deixam as pessoas felizes.
- c) comer vegetais é obrigatório e saudável, mesmo sem gostar, pois crianças devem respeitar os mais velhos porque eles sabem o que fortalece o corpo.
- d) modificar hábitos que prejudicam o corpo e dar uma chance a alimentos saudáveis, permitindo que eles contribuam para uma vida mais equilibrada.
- e) ingerir açúcar ajuda o cérebro a se desenvolver melhor, por isso quanto mais doce e chocolate forem consumidos, mais saudáveis as pessoas estarão.

QUESTÃO 02

No texto, aparecem expressões como *"Fala sério"* e *"eca!"*, além de diálogo com o leitor, como, por exemplo, *"Se você se identificou aqui, saiba que não está só"*.

Nesse sentido, é correto afirmar que esses recursos de linguagem têm a função de

- a) tornar o texto mais formal e técnico.
- b) explicar termos científicos de forma detalhada.
- c) convencer o leitor por meio de dados estatísticos e gráficos.
- d) aproximar-se do leitor criando um tom de conversa descontraída.
- e) garantir que o texto seja usado apenas em ambientes escolares.

QUESTÃO 03

Aprender a falar e a escrever um idioma significa saber escolher e empregar as palavras corretamente, compreendendo não apenas o seu significado, mas também o efeito que produzem na construção da mensagem.

Considerando o contexto em “Você implica com algumas comidas? Tudo bem, vamos conversar”, associe corretamente a palavra ao seu respectivo significado.

PALAVRAS

- (1) Aditivos
- (2) Hábitos
- (3) Ladainha
- (4) Método

SIGNIFICADOS

- () O que se realiza de forma regular, quase automática, com rotinas de comportamento.
- () O que é repetitivo, cansativo ou monótono, dito muitas vezes da mesma forma, sem novidade.
- () O que é organizado, uma forma planejada ou um procedimento usado para alcançar um objetivo.
- () O que é adicionado a um alimento ou produto para modificar ou melhorar alguma característica dele.

A sequência correta dessa associação é:

- a) 4, 3, 2, 1.
- b) 2, 3, 4, 1.
- c) 4, 1, 3, 2.
- d) 2, 3, 1, 4.
- e) 1, 4, 2, 3.

QUESTÃO 04

O texto utiliza exemplos do cotidiano infantil, referências a filmes, além de explicações simples sobre alimentos ultraprocessados.

Esses elementos revelam que o objetivo principal do texto é

- a) registrar fatos do cotidiano, ideias e emoções do próprio autor.
- b) persuadir o leitor e convencê-lo a consumir produtos anunciados.
- c) destacar a trajetória profissional de uma especialista em nutrição.
- d) apresentar diferentes pontos de vista com a participação de um debatedor.
- e) fornecer informações de maneira clara e acessível sobre alimentação saudável.

QUESTÃO 05

O pronome é uma palavra variável em gênero, número e pessoa, usada para substituir ou acompanhar o substantivo, indicando o vínculo entre os seres e as pessoas do discurso.

A esse respeito, avalie as afirmações acerca dos pronomes destacados nas passagens a seguir.

- I- No trecho “É disso que a gente está falando aqui”, a expressão “a gente” classifica-se como pronome pessoal.
- II- Em “Sabe aquele suco de maçã que não tem maçã coisa nenhuma?”, o pronome destacado é indefinido, pois refere-se à pessoa do discurso de maneira imprecisa.
- III- Na passagem “Significa abandonar hábitos que fazem mal ao nosso corpo”, sublinha-se o pronome que indica relação de posse ou de pertencimento em relação à pessoa do discurso.

Está correto **apenas** o que se afirma em

- a) I.
- b) II.
- c) III.
- d) I e II.
- e) I e III.

QUESTÃO 06

Analise as asserções a seguir e a relação proposta entre elas.

I- A palavra “Divertidamente”, no contexto em que está empregada, aparece escrita com inicial maiúscula no texto

PORQUE

II- trata-se de um advérbio de modo terminado em “-mente”.

Sobre as asserções, é correto afirmar que

- a) as duas são falsas.
- b) a primeira é falsa e a segunda é verdadeira.
- c) a primeira é verdadeira e a segunda é falsa.
- d) as duas são verdadeiras, mas não estabelecem relação entre si.
- e) as duas são verdadeiras, e a segunda é uma justificativa correta da primeira.

QUESTÃO 07

O processo pelo qual uma palavra é formada a partir de outra já existente chama-se derivação.

A esse respeito, a formação das palavras retiradas do texto está corretamente justificada em:

- a) “alimentação” vem do verbo alimentar + sufixo -ção, que significa ação, ou seja, “alimentar em movimento”.
- b) “glutamato” é formado pelo radical glutam- (que significa “sal de cozinha”) + sufixo -ato, que indica a “ação de salgar demais os alimentos”.
- c) “ultraprocessados” é formado pelo prefixo ultra- (excesso, além) + “processados”, indicando alimentos processados em excesso pela indústria.
- d) “nutricionista” vem de “nutrição” (processo de obtenção e aproveitamento de nutrientes pelo organismo) + sufixo -ista, que indica recepcionar os alimentos.
- e) “empanturrar” vem da palavra “panturrilha” (bata da perna) + sufixo -ar, que significa “elevar demais a barriga”.

QUESTÃO 08

A língua escrita serve-se da pontuação para representar recursos específicos da língua falada.

Considere esse princípio e informe se é verdadeiro (V) ou falso (F) o que se afirma sobre a pontuação no trecho a seguir.

Quase sempre, o que provoca uma reação de "eca!" são aquelas que os adultos mais querem que as crianças comam: um pouco de espinafre, um punhado de beterraba, aquela carniinha de fígado...

- () Os dois-pontos após “comam:” sugerem o prolongamento da frase ou a continuação do fato.
- () As reticências no final de “fígado...” indicam continuidade ou sugestão de que haveria mais exemplos além dos citados.
- () A exclamação dentro das aspas em “eca!” reforça o tom emocional da interjeição. O “eca” é uma reação de repulsa, e o ponto de exclamação intensifica esse sentimento.
- () As vírgulas em “um pouco de espinafre, um punhado de beterraba, aquela carniinha de fígado” separam orações explicativas de itens de uma lista, deixando claro que são elementos distintos.

De acordo com as afirmações, a sequência correta é:

- a) F, V, V, F.
- b) F, V, F, V.
- c) V, F, F, V.
- d) F, V, F, F.
- e) V, F, V, F.

QUESTÃO 09

Em "Se você der uma chance, a nutricionista Beatriz Bortoletto, a Bia, vai te convencer a provar receitas com ingredientes que talvez você rejeite de cara", a expressão sublinhada no trecho tem sentido de

- a) após uma longa reflexão.
- b) imediatamente, sem pensar.
- c) com o rosto virado para o prato.
- d) com vergonha, diante dos outros.
- e) olhando fixamente para o ingrediente.

QUESTÃO 10

Em “Isso acontece justamente porque eles não são naturais, e sim aditivos químicos fabricados pela indústria”, a palavra “porque” escreve-se junto e sem acento por

- a) esclarecer um motivo.
- b) atuar como substantivo.
- c) introduzir uma conclusão.
- d) indicar uma pergunta direta.
- e) ser sinônimo da palavra “motivo”.

AS QUESTÕES DE 11 A 15 SE REFEREM À TIRINHA A SEGUIR.



(Disponível em: <https://www.instagram.com/p/C2H6Do6uB3K/>. Acesso em: 10 maio 2026)

QUESTÃO 11

Relacionando a tirinha ao texto “Você implica com algumas comidas? Tudo bem, vamos conversar”, é possível inferir que ambos tratam, especialmente, de que

- a) as crianças rejeitam alimentos saudáveis por teimosia.
- b) a rejeição a certos alimentos é comum, mas que experimentar com uma abordagem diferente pode ajudar a superá-la.
- c) os adultos devem forçar as crianças a comer vegetais, como o pai de Calvin faz na tirinha, ao convencê-lo com um argumento científico.
- d) os ultraprocessados são a principal causa da recusa das crianças em comer alimentos saudáveis, sendo a indústria alimentícia a grande vilã.
- e) o “EEEEECA!” e o “eca!”, respectivamente presentes na tirinha e no texto, ilustram que ambos rejeitam o humor como forma de abordar a alimentação infantil, preferindo uma linguagem científica e formal.

QUESTÃO 12

A palavra “tóxico” é utilizada pelo pai de Calvin para caracterizar o alimento oferecido a ele.

No contexto em que está empregada, um sinônimo correto para essa palavra é

- a) viçoso.
- b) viciante.
- c) versátil.
- d) vigoroso.
- e) venenoso.

QUESTÃO 13

Na frase "Deve haver uma maneira melhor de fazer ele comer", é correto afirmar que a palavra "melhor" exerce a função de

- a) advérbio, pois modifica o verbo "fazer".
- b) pronome, porque substitui o nome Calvin.
- c) conjunção, já que liga duas ideias na frase.
- d) adjetivo, visto que caracteriza o substantivo "maneira".
- e) substantivo, em razão de indicar uma qualidade isolada.

QUESTÃO 14

Em "Deve haver uma maneira melhor de fazer ele comer", o verbo "haver", quando usado no sentido de "existir", é impessoal.

A esse respeito, a locução verbal que **NÃO** possui a concordância adequada é

- a) devem haver maneiras.
- b) deverá haver maneiras.
- c) deveria haver maneiras.
- d) deve ter havido maneiras.
- e) deverá ter havido maneiras.

QUESTÃO 15

Um texto coerente é aquele cujas ideias se relacionam de forma lógica e não se contradizem, permitindo que o leitor compreenda a mensagem transmitida.

Com base na coerência textual, informe se é verdadeiro (V) ou falso (F) o que se afirma sobre a fala do pai considerando o alimento: "é um resíduo tóxico, que, se você comer, te transforma em um mutante".

- () O pai usa um argumento científico verdadeiro para convencer Calvin a comer.
- () A fala do pai é uma estratégia criativa para fazer Calvin experimentar o alimento.
- () A afirmação condiz com a realidade, pois alguns alimentos realmente transformam o organismo.
- () A afirmação do pai é incoerente com a realidade, pois nenhum alimento transforma pessoas em mutantes.

De acordo com as afirmações, a sequência correta é:

- a) F, F, V, V.
- b) V, V, F, F.
- c) F, V, F, V.
- d) V, F, V, F.
- e) V, F, F, V.

MATEMÁTICA

QUESTÃO 16

No sistema de equações $\begin{cases} a + b = 2 \\ 2a - b = -5 \end{cases}$ o produto correto entre a e b é igual a

- a) -5.
- b) -3.
- c) -1.
- d) 1.
- e) 3.

QUESTÃO 17

O Índice Nacional de Preços ao Consumidor Amplo (IPCA) é o principal índice oficial de inflação no Brasil. De 01/01/2025 a 31/12/2025, o IPCA foi de 4,3%.

Um determinado produto que, em 01/01/2025 custava R\$ 10,00 e foi reajustado segundo esse índice, passou a custar, em reais, em 31/12/2025 o equivalente a

- a) 10,43.
- b) 11,57.
- c) 12,70.
- d) 13,34.
- e) 14,30.

QUESTÃO 18

Um professor de matemática apresentou a equação do segundo grau, em x , para os seus alunos no formato $ax^2 + bx + c = 0$ e discutiu com eles as consequências para o resultado decimal da fração $\frac{b^2}{4ac}$.

Dentre as opções a seguir, o resultado, no qual a equação possui duas raízes reais distintas, está corretamente apresentado em

- a) 0,4.
- b) 0,6.
- c) 0,8.
- d) 1,0.
- e) 1,2.

QUESTÃO 19

Um triângulo retângulo possui catetos com medidas iguais a 1 cm e 2 cm.

Sobre esse triângulo, é correto afirmar que

- a) a hipotenusa desse triângulo mede 3 cm.
- b) sua existência é impossível com catetos nessas medidas.
- c) a medida da hipotenusa desse triângulo é um número racional.
- d) esse triângulo será retângulo se, somente se, sua hipotenusa medir $\sqrt{5}$ cm.
- e) a medida de sua hipotenusa é um número natural.

QUESTÃO 20

Observe o quadro a seguir que relaciona as grandezas m e n .

m	n
-1	-12
0	-8
1	-4
2	0

Uma expressão matemática que relaciona corretamente essas grandezas está indicada em

- a) $m = \frac{n + 8}{4}$
- b) $n = 4m + 8$
- c) $m = \frac{n - 8}{4}$
- d) $n = 4m - 4$
- e) $m = \frac{4m + 8}{4}$

QUESTÃO 21

O exemplo correto de uma situação que indica quando dois triângulos serão semelhantes ocorre quando

- a) a soma das medidas dos ângulos desses dois triângulos for 180 graus.
- b) a soma das medidas dos lados de um for o dobro da soma das medidas dos lados do outro.
- c) os três lados forem distintos entre si em cada um dos dois triângulos.
- d) o lado oposto ao menor ângulo for a metade do ângulo correspondente no outro.
- e) o dois forem retângulos e eles possuírem um ângulo agudo congruente entre si.

QUESTÃO 22

As escalas Celsius ($^{\circ}C$) e Fahrenheit ($^{\circ}F$) são utilizadas para medir temperaturas e a relação entre elas se dá pela função $F = \frac{9}{5}C + 32$, em que F é a temperatura em $^{\circ}F$ e C é a temperatura em $^{\circ}C$.

Nesse sentido, é correto afirmar que

- a) $100^{\circ}C$ e $132^{\circ}F$ indicam a mesma temperatura.
- b) $0^{\circ}C$ e $0^{\circ}F$ indicam a mesma temperatura.
- c) a razão entre uma temperatura em $^{\circ}C$ e $^{\circ}F$ será constante e igual a $\frac{5}{9} - 32$.
- d) a diferença entre uma temperatura em $^{\circ}C$ e $^{\circ}F$ será constante e igual a $\frac{5}{9} - 32$.
- e) o valor da temperatura de $320^{\circ}F$ é o dobro do valor da mesma temperatura em $^{\circ}C$.

QUESTÃO 23

Num grupo, o quantitativo de pessoas que possuem 12, 14 e 16 anos de idade é o mesmo e igual a 5. O quantitativo de pessoas que possuem 13 e 15 anos de idade também é o mesmo e igual a 4.

É correto afirmar que a idade média desse grupo é igual a

- a) 12.
- b) 13.
- c) 14.
- d) 15.
- e) 16.

QUESTÃO 24

Uma urna continha 20 bolas, 9 delas azuis e as outras vermelhas. Foram retiradas 5 bolas da urna, e essas bolas foram descartadas. Após essa retirada, a distribuição das bolas restantes na urna ficou de modo que a probabilidade de se retirar uma bola azul aleatoriamente passou a ser de $\frac{1}{3}$.

O número correto de bolas azuis descartadas foi igual a

- a) 1.
- b) 2.
- c) 3.
- d) 4.
- e) 5.

QUESTÃO 25

Um cliente de um banco deixou uma dívida, inicialmente de R\$ 1.500,00, aumentar durante três anos à taxa de juros de 20% ao ano. Quando tentou quitar a dívida, ele teve uma decepção: esperava que a aplicação da taxa seria em regime de juros simples, mas o banco calculou esse montante em regime de juros compostos.

A dívida cobrada pelo banco, em reais, superou a expectativa do cliente em

- a) 180.
- b) 192.
- c) 206.
- d) 214.
- e) 228.

QUESTÃO 26

Arredondando-se o número irracional π para o inteiro mais próximo de seu valor, obtém-se 3. Repetindo-se o mesmo processo para os números irracionais $\frac{1}{\pi}$, π^2 e $\sqrt{\pi}$, obtêm-se, respectivamente, os inteiros "a", "b" e "c".

O valor correto de $(a + b + c)$ é igual a

- a) 9.
- b) 10.
- c) 11.
- d) 12.
- e) 13.

QUESTÃO 27

A figura a seguir é um prisma obtido recortando-se um paralelepípedo retângulo e descartando-se uma parte dele equivalente a outro paralelepípedo retângulo.

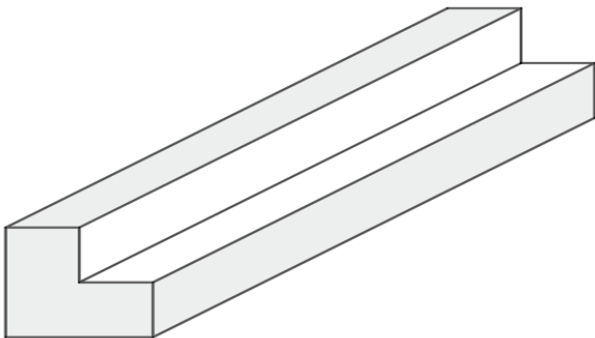

Nesse prisma, é correto afirmar que as faces são

- a) 6, sendo 2 hexágonos e 4 retângulos.
- b) 6, sendo todas quadriláteros.
- c) 8, sendo 2 hexágonos e 6 retângulos.
- d) 8, sendo todas quadriláteros.
- e) 8, sendo 4 hexágonos e 4 retângulos.

QUESTÃO 28

Pablo achou seu primeiro computador guardado no sótão de sua casa, e por curiosidade, leu algumas de suas especificações, dentre elas a capacidade de armazenamento do seu disco rígido igual a 16 Mega Bytes (MB). Hoje ele possui um moderno aparelho de telefone celular cuja capacidade de armazenamento é de 1 Tera Byte (TB), acessíveis em um espaço físico muito menor do que seu velho PC. Sabe-se que $1\text{TB} = 1024\text{GB}$, que $1\text{GB} = 1024\text{MB}$ e $1\text{MB} = 1024\text{KB}$.

Comparando-se a capacidade de armazenamento do antigo computador de Pablo com a do seu do atual celular, é correto afirmar que o número de vezes que o primeiro "cabe" dentro do segundo é

- a) 2^{16}
- b) 2^{26}
- c) 2^{60}
- d) 2^{106}
- e) 2^{600}

QUESTÃO 29

O valor correto da expressão $\frac{(0,636363\dots)^2 : \frac{21}{44}}{0,121212\dots + 0,212121\dots}$ é

- a) $\frac{11}{29}$
- b) $\frac{19}{28}$
- c) $\frac{21}{33}$
- d) $\frac{28}{11}$
- e) $\frac{33}{19}$

QUESTÃO 30

Um governador passava por uma série de complicações em sua administração, desde problemas fiscais até acusações de corrupção. Para mostrar sua popularidade entre os eleitores, ele encomendou uma pesquisa de aprovação e divulgou os resultados no gráfico que foi construído utilizando uma estratégia visual para induzir o leitor a uma interpretação diferente da realidade.



Fonte: A banca elaboradora, 2026.

A esse respeito, é correto afirmar que essa estratégia foi

- fazer a entrevista com uma amostra selecionada de eleitores, fazendo com que o resultado desejado fosse obtido a partir da escolha de grupos com tendência prévia a apoiar o governo.
- inverter a ordem cronológica dos meses no eixo horizontal, dando a entender que a aprovação está crescendo, ao contrário do que de fato ocorreu nesses três meses.
- manipular a escala do gráfico de maneira desproporcional, dando mais ênfase nos dados positivos para o governo e diminuindo o espaço reservado aos dados negativos.
- trocar os eixos horizontais e verticais entre si, uma vez que, se as barras fossem horizontais, ficaria nítida a perda de popularidade do governo no período.
- utilizar valores percentuais em vez de número absoluto de pessoas em cada mês, impossibilitando saber qual é a real tendência dos números de aprovação do governo.

PROCESSO SELETIVO IFSP

GABARITO (RASCUNHO)

LÍNGUA PORTUGUESA

01	A	B	C	D	E
02	A	B	C	D	E
03	A	B	C	D	E
04	A	B	C	D	E
05	A	B	C	D	E
06	A	B	C	D	E
07	A	B	C	D	E
08	A	B	C	D	E
09	A	B	C	D	E
10	A	B	C	D	E
11	A	B	C	D	E
12	A	B	C	D	E
13	A	B	C	D	E
14	A	B	C	D	E
15	A	B	C	D	E

MATEMÁTICA

16	A	B	C	D	E
17	A	B	C	D	E
18	A	B	C	D	E
19	A	B	C	D	E
20	A	B	C	D	E
21	A	B	C	D	E
22	A	B	C	D	E
23	A	B	C	D	E
24	A	B	C	D	E
25	A	B	C	D	E
26	A	B	C	D	E
27	A	B	C	D	E
28	A	B	C	D	E
29	A	B	C	D	E
30	A	B	C	D	E

O gabarito e o Caderno de Provas serão divulgados no endereço eletrônico:

concurso.fundacaocefetminas.org.br

ATENÇÃO:
AGUARDE AUTORIZAÇÃO
PARA VIRAR O CADERNO DE PROVA.